

PRESE PNEUMATICE TECNOVA XZ

Modele

- Tecnova XZ 15
- Tecnova XZ 23
- Tecnova XZ 34

Descriere tehnică

Presă pneumatică orizontală cu membrană laterală, certificată în conformitate cu Directiva Europeană 97/23/CE (PED), rezervor deschis din oțel inoxidabil AISI 304.

Suprafață mare de scurgere datorită numărului mare de orificii plasate de-a lungul suprafeței.

Ușă dublă mare cu deschidere și închidere manuale și cu lacăt de siguranță mecanic.

Membrana de presare constă din țesătură grea acoperită cu polimer alimentar, aceasta umflându-se complet chiar și în absența produsului, fără sarcină minimă necesară. Sistem rapid de fixare, fără perforarea membranei. Cadrul este fabricat în întregime din oțel inoxidabil și este dotat cu rezervor mare pentru colectarea mustului, iar capacele laterale se pot deschide pentru curățare.

Panou de control electric și capace fabricate în întregime din oțel inoxidabil AISI 304, în conformitate cu Directiva Europeană 2006/95/CE (LV) și 2004/108/CE (EMC).

Aparat dotat cu compresor pentru umflarea membranei și ventilator pentru vid.

Protecție laterală și buton de urgență pentru siguranța utilizatorului. Acest aparat respectă Directiva Europeană 2006/42/CE (Echipamente tehnice).

Automatizare

Interfață cu operatorul simplă și ușor de utilizat, cu ecran tactil pentru accesarea facilă a paginilor de programare. Permite gestionarea și programarea tuturor ciclurilor de lucru și monitorizarea ciclului de lucru și a stării presei.

În automatul programabil sunt stocate 16 programe de presare și un sistem „basculare” pentru oscilația rezervorului.

OPȚIUNI	TECNOVA XZ 15	TECNOVA XZ 23	TECNOVA XZ 34
Alimentare axială manuală DN100	•	•	•
Picioare înălțate din oțel inoxidabil 500 mm lungime	•	•	•
Sondă de nivel must	•	•	•
Compresor de aer de mari dimensiuni 100 m ³ /h - 5,5 kW	X	•	•

• disponibil

X nu este disponibil

Schiță

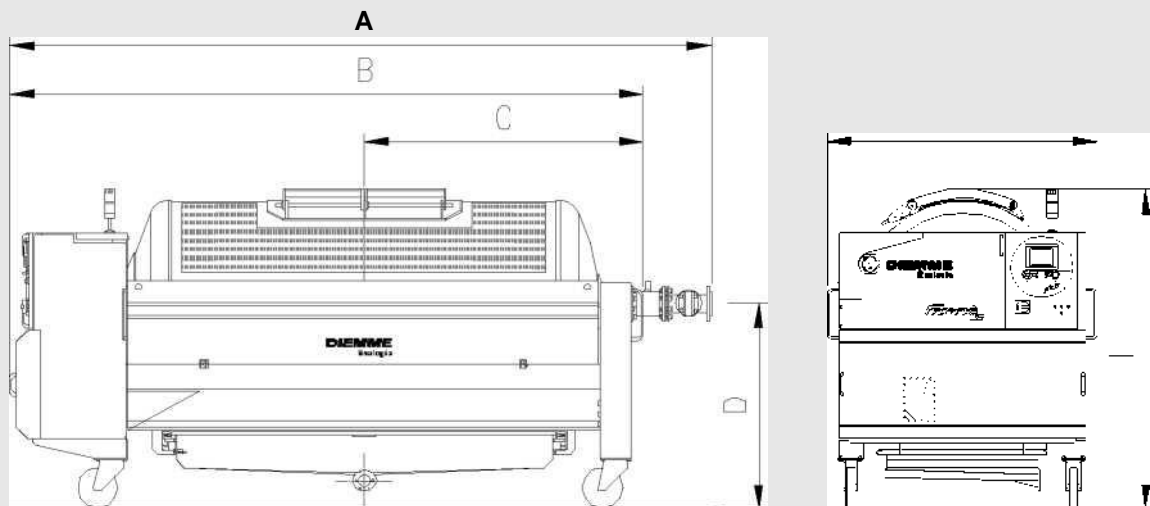

DATE TEHNICE	TECNOVA XZ 15	TECNOVA XZ 23	TECNOVA XZ 34
A (mm)	3.727	3.929	4.378
B (mm)	3.193	3.474	3.923
C (mm)	1.373	1.495	1.720
D (mm)	1.058	1.282	1.282
E (mm)	1.368	1.715	1.715
F (mm)	1.598	1.934	1.996
Volume rezervor (lt)	1.500	2.300	3.400
Dimensiune ușă (mm)	800x440	900x480	900x480
Volum rezervor colectare must (lt)	400	400	500
Greutate fără încărcătură (kg)	1.150	1.300	1.500
Greutate totală (kg)	2.650	3.600	4.900
Putere instalată (kW/50Hz)	3,7	4,8	5,2
Capacitate ciorchini întregi (kg)	1.000	1.400	2.100
Capacitate struguri desciorchinați/zdrobiți (kg)	3.000	4.600	6.800
Capacitate fermentată și uscată (kg)	4.500	6.900	10.200

P.S. Datele de mai sus au caracter indicativ și pot varia în funcție de gradul de coacere, tipul de struguri și metoda de încărcare. Toate datele se referă la greutatea inițială a ciorchinilor întregi, înainte de orice operații, cum ar fi desciorchinare, zdrobire, macerare, fermentare etc.