

**Enologia**

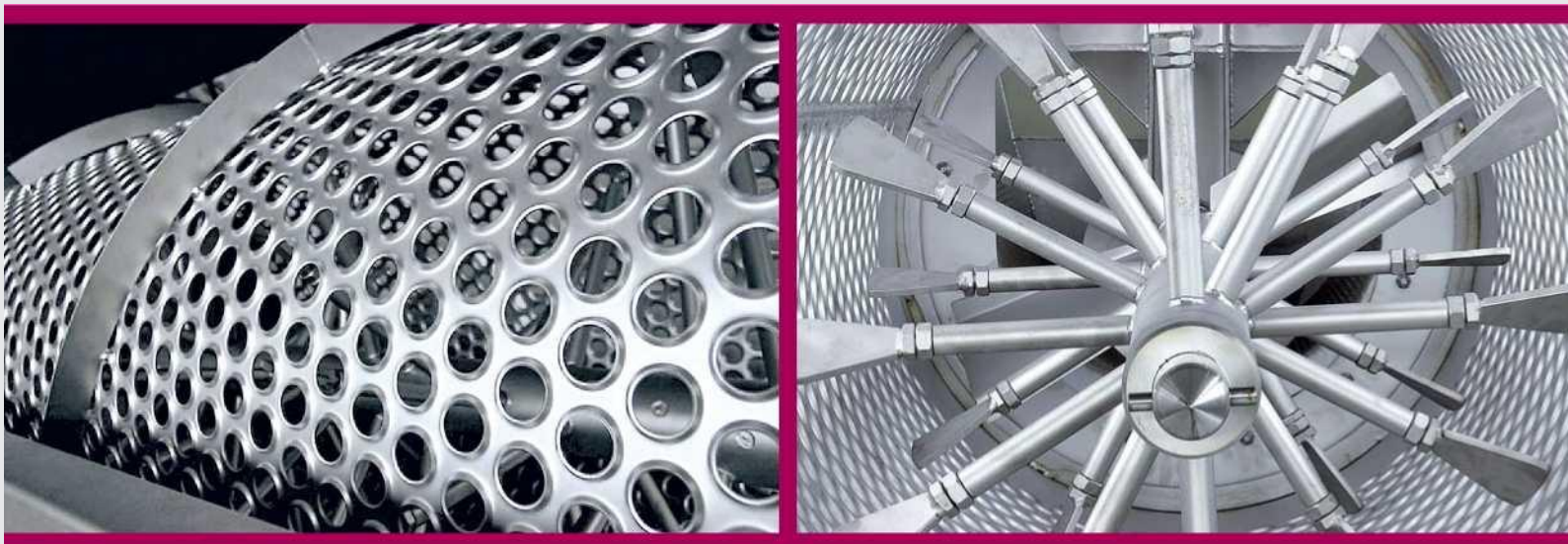

*Kappa*

*15 - 25 - 50 - 60 - 90 - 150*

*Selecția Kappa*



# Kappa

**IT** Una gamma completa di soluzioni tecnologiche per la ricezione, diraspatura, selezione e trasporto delle uve e delle vinacce fermentate.

**RO** O gamă completă de soluții tehnologice pentru recepția, desciorchinarea, sortarea și transportarea strugurilor și tescovinei.

**FR** Une gamme complète de solutions technologiques pour la réception, égrappage, tri et transport des raisins et marc fermenté.



## Enologia

**DE** Eine vollständige Reihe technologischer Lösungen für die Trauben-Annahme, -Entrappung, -Sortierung und zum Transport von Ganztrauben und frischer bzw. vergorener Maische.

**ES** Una gama completa de soluciones tecnológicas para la recepción, despalillado, selección y transporte de las uvas y de los orujos fermentados.





# Kappa



**IT** Una gamma completa di macchine diraspatrici e pigiatrici da 5 a 150 ton/h altamente tecnologiche, progettate per la lavorazione di uve intere o vendemmiate meccanicamente.

**FR** Une gamme complète de machines égrappeurs fouloirs avec capacité de 5 à 150 ton/h très technologiques, projetées pour traiter raisins entiers ou vendangés mécaniquement.

**RO** O gamă completă de echipamente de înaltă tehnologie pentru desciorchinare și zdrobire, cu capacități între 5 și 150 tone/oră, concepută pentru procesarea ciorchinilor întregi sau strugurilor recoltați mecanic.



**DE** Eine vollständige Reihe hochtechnologischer Abbeermaschinen und Mühlen von 5 bis 150 Tonnen/Stunde, entworfen für die Verarbeitung ganzer Trauben oder mechanischem Leseguts.

**ES** Una gama completa de máquinas despalilladoras y estrujadoras de 5 hasta 150 ton/hora muy tecnológicas, proyectadas para la elaboración de racimos enteros y uvas vendimiadas mecánicamente.



# Kappa

**IT** Gabbia diraspante con finitura particolarmente curata e doppio spessore per garantire l'integrità degli acini ed evitare lacerazioni. Ampia scelta del diametro dei fori.

**RO** Cuvă de desciorchinare de calibru mare, construită cu o atenție deosebită la detaliile de finisare, pentru a proteja integritatea fructului și pentru a reduce deteriorarea boabelor. Cuvele sunt disponibile într-o varietate largă de mărime a diametrelor orificiilor pentru a se potrivi oricărui soi de struguri.

**FR** Cage à égrapper avec finition particulièrement soignée et double épaisseur pour garantir l'intégrité des grains et éviter lacérations. Large choix du diamètre des trous.

**DE** Abbeer-Korb mit besonders gepflegter Feinbearbeitung und doppelter Wandstärke, um die Integrität der Beeren zu garantieren und dessen Beschädigung zu vermeiden. Breite Auswahl an Lochdurchmessern.

**ES** Jaula despalilladora con acabado particularmente cuidado y doble espesor para garantizar la integridad de los granos y evitar laceraciones. Amplia elección del diametro de los agujeros.

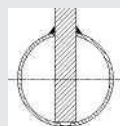
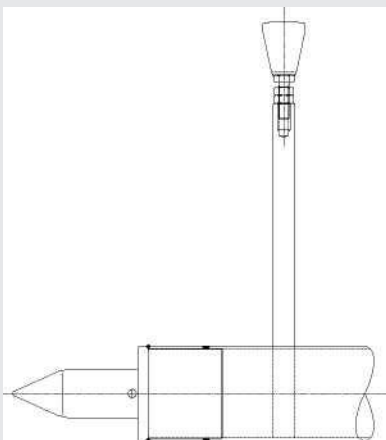
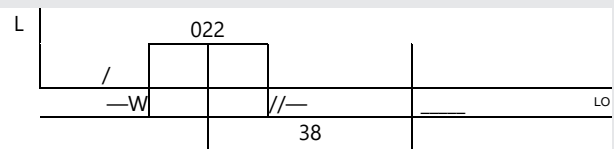
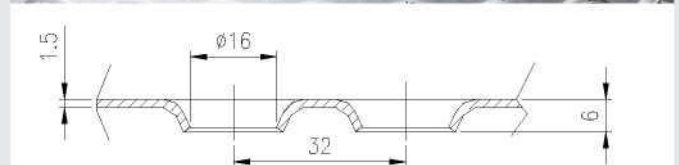

**IT** Albero battitore estremamente resistente con alberi passanti.

**RO** Ax cu palete foarte rezistent, montat în mod unic prin axul principal.

**FR** Arbre batteur très résistant avec arbres passants.

**DE** Höchst widerstandsfähige Stachelwalze mit durchgehenden Stiften.

**ES** Arbol batidor muy resistente con brazos soldados, equipados con dedos, que pasan a través del arbol central principal.

## Caratteristiche / Caracteristici / Caractéristiques Merkmale / Características

Enologia

**IT** Manine regolabili in altezza ed orientamento per soddisfare ogni esigenza di lavorazione. Disponibili in acciaio inox o rivestite in gomma a richiesta.

**RO** Vârfurile paletelor pot fi din oțel inoxidabil, sau din cauciuc natural și sunt reglabile în lungime și unghi de orientare. Acest lucru permite adaptarea pentru a se potrivi oricăror cerințe de procesare.

**FR** Doigts réglables en hauteur et orientation pour satisfaire toutes exigences de traitement. Disponibles en acier inox ou revêtis en caoutchouc sur demande.

**DE** Schläger in Höhe und Ausrichtung regelbar, um jedem Anspruch zu genügen. Verfügbar in Edelstahl oder auf Anfrage mit Gummiummantelung.

**ES** Dedos regulables en altura y orientación para satisfacer cada necesidad de producción. Disponibles en acero inoxidable o revestidos en goma a petición.

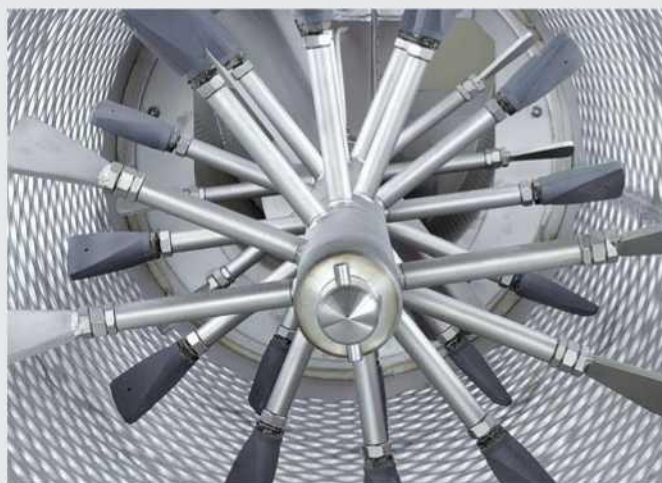

**EA** Controllo della macchina tramite quadro remoto con regolazione della velocità di rotazione tramite Inverter.

\*Quadro elettrico incorporato alla macchina disponibile solo per modello Kappa 15.

**RO** Panou de control de la distanță echipat cu reglarea vitezei de rotație, controlat printr-un variator de frecvență.

\* Panou de control integrat disponibil doar pe modelul Kappa 15.

**FR** Contrôle de la machine avec tableau à distance avec réglage de la vitesse de rotation par variateur.

\*Tableau électrique intégré à la machine disponible seulement pour le modèle Kappa 15.

**DE** Bedienung der Maschine vom separatem Schaltschrank aus, Geschwindigkeitsregelung mittels Frequenzumrichter.

\*An die Maschine angebaute Steuerung nur für das Modell Kappa 15 verfügbar.

**ES** Control de la máquina a través del tablero remoto con ajuste de velocidad de rotación a través del variador.

\*Tablero eléctrico incorporado a la máquina disponible solamente para el modelo Kappa 15.



# Kappa



**IT** Tramoggia drenante per regolarizzare l'alimentazione aumentando la produttività e la qualità del prodotto diraspato.

**RO** Buncăr pentru drenaj cu șurub pentru a regla alimentarea cu struguri, îmbunătățind astfel atât producția, cât și calitatea strugurilor desciorchinați.

**FR** Trémie drainante avec vis pour régler l'alimentation en accroissant la productivité et la qualité du produit égrappé.

**DE** Trichter mit Vorentsaffung und Dosierschnecke zur Erhöhung der Leistungsfähigkeit und der Abbeerqualität.

**ES** Tolla drenante para regular la alimentación aumentando la productividad y la calidad del producto despallado.

**IT** Facilità di accesso ad ogni parte per favorire le operazioni di manutenzione e pulizia. Punti di ingrassaggio esterni e barra di lavaggio incorporata.

**RO** Acces facil din toate părțile mașinii pentru a ușura operațiile de întreținere și curățare. Puncte de ungere și bară de spălare integrată exterioară.

**FR** Accès facile par tous côtés pour faciliter les opérations de nettoyage et entretien. Points de graissage extérieurs et barre de lavage intégrée.

**DE** Leichter Zugang zu jedem Teil, um Säuberung und Instandhaltung zu erleichtern. Äußerlichen Schmierungspunkte und eingebaute Wascheiste.

**ES** Facil acceso en todas sus partes para favorecer las operaciones de limpieza y mantención. Puntos de lubricación y barra de lavado incorporada.



## Enologia

**IT** Gruppo pigiante a rulli in gomma alimentare monoblocco regolabile nell'azione pigiante. \*Sicurezza contro l'intrusione di corpi estranei nel gruppo pigiante [A].

\*Incluso in tutti i modelli ad eccezione del modello Kappa 15.

**RO** Ansamblu de zdrobire din role de cauciuc alimentar, complet reglabil. \*Echipat cu dispozitiv de siguranță pentru a preveni pătrunderea obiectelor străine în ansamblul de zdrobire [A].

\*Inclus în toate modelele, cu excepția modelului Kappa 15.

**FR** Fouloir à rouleaux en caoutchouc alimentaire réglable dans l'action foulante. \*Dispositif de sécurité contre l'intrusion des corps étrangers dans le fouloir [A].

\*Inclus dans tous modèles à l'exception du modèle Kappa 15.

**DE** Quetschmühle mit Walzen aus lebensmittelechtem Gummi und mit regelbarem Abstand. \*Sicherheitsvorrichtung gegen eindringende Fremdkörper. [A].

\*Bei allen Modellen ausser Kappa 15.

**ES** Estrujador de rodillos en goma alimentaria regulable en la acción estrujadora. \*Dispositivo de seguridad contra la introducción de cuerpos extraños en el estrujador [A].

\*Incluido en todos los modelos a excepción del modelo Kappa 15.

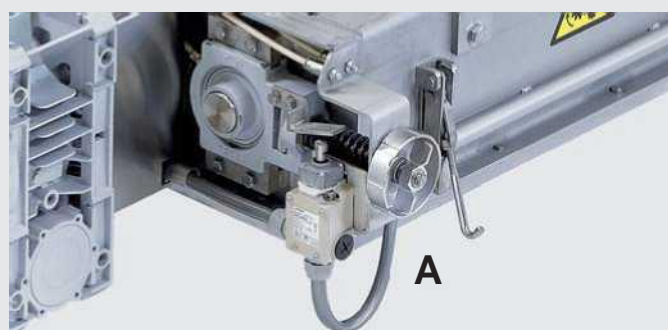

**IT** Gruppo rulli pigianti facilmente estraibile per la pulizia ed escludibile se non necessario.

**RO** Ansamblu de zdrobire montat pe șine pentru îndepărtarea ușoară, dacă nu este necesar, și acces complet în timpul curățării.

**FR** Rouleaux foulants faciles à extraire pour le nettoyage et à exclure s'il n'est pas nécessaire.

**DE** Zur Reinigung und für nicht quetschende Verarbeitung verschiebbare Quetscheinheit.

**ES** Estrujador a rodillos, fácil a sacar para la limpieza, excludible si no es necesario.

# Kappa



**IT** Il gruppo pigiante indipendente può essere installato nella linea di selezione o sulla portella di alimentazione delle presse pneumatiche o sui vinificatori di fermentazione nella versione Direkt.

**RO** Ansamblul de zdrobire independent poate fi poziționat de-a lungul liniei de sortare, fie montat direct deasupra presei pneumatice pentru zdrobire „direct în presă”, fie deasupra linurilor de fermentare, în versiunea Direkt.

**FR** Le fouloir indépendant peut être installé dans la ligne de sélection ou directement sur le pressoir pneumatique ou sur les cuves de fermentation dans la version Direkt.

**DE** Die selbstständige Quetscheinheit kann, mit der Ausführung Direkt, an der Verlese-Linie oder direkt auf der pneumatischen Presse oder auf den Gärbehälter installiert werden.

**ES** El estrujador independiente puede ser instalado en la línea de selección o directamente sobre la prensa neumática o sobre los estanques de fermentación en la versión Direkt.

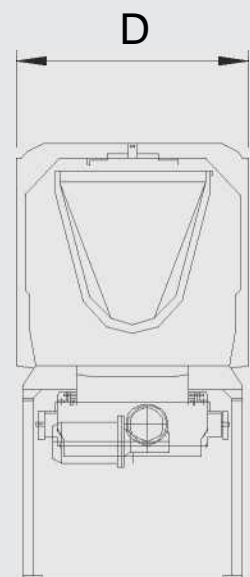
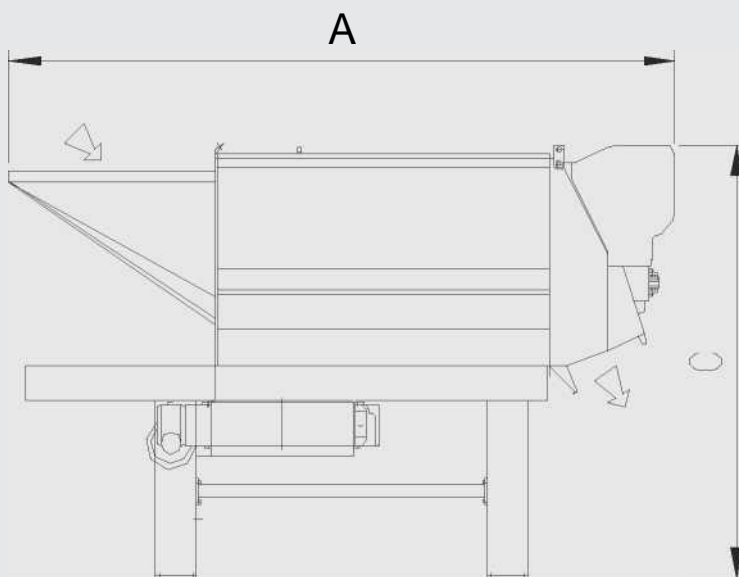

KAPPA			15	25	50	60	90	150
IT / RO	FR / DE / ES							
A	A	mm	2300	2824	3220	3240	3720	5341
B	B	mm	1460	1690	1965	2033	2224	2704
C	C	mm	1575	1857	2100	2276	2575	3250
D	D	mm	840	940	1130	1236	1350	1800
Peso a vuoto Greutate fără încărcătură	Poids à vide / Leergewicht Peso en vaco	kg	410	700	1000	1600	1750	2500
Potenza installata Putere instalată	Puissance installée / Anschlussleistung Potencia instalada	kW/50Hz	2,25	5,2	9,5	11,5	15	53
Capacità di lavoro Capacitate utilă	Capacité de travail / Förderleistung max. Capacidad de trabajo	ton/h	8-13	18-25	38-45	50-65	75-90	150

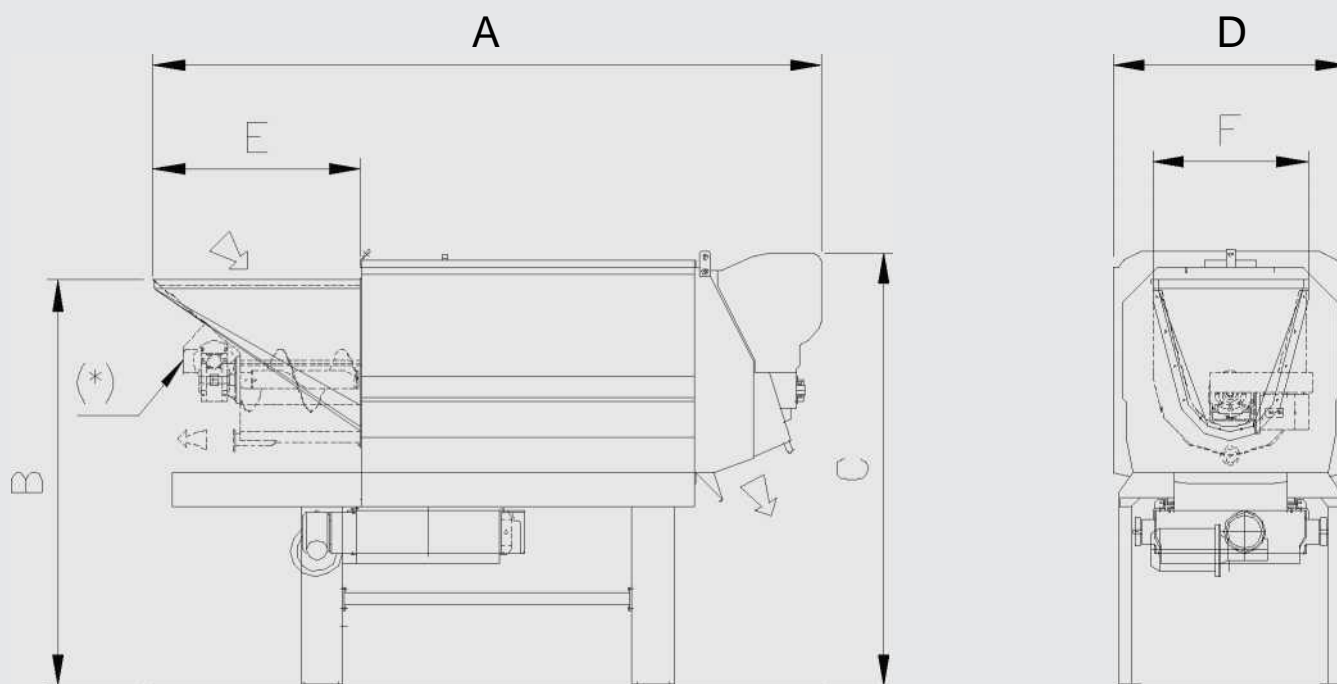

KAPPA			15	25	50	60	90	150
IT / RO	FR / DE / ES							
A	A	mm	2300	2880	3220	3240	3720	5341
B	B	mm	1460	1690	1880	2033	2224	2704
C	C	mm	1575	1857	2100	2276	2575	3250
D	D	mm	840	940	1130	1236	1350	1800
E	E	mm	670	930	1000	1000	1000	1730
F	F	mm	830	700	700	1025	1025	1500
Peso a vuoto Greutate fără încărcătură	Poids à vide / Leergewicht Peso en vado	kg	460	780	1100	1850	2000	2500
Potenza installata Putere instalată	Puissance installée / Anschlussleistung Potencia instalada	kW/50Hz	3	6,3	11	13,7	17,2	53
Capacità di lavoro Capacitate utilă	Capacité de travail / Förderleistung max. Capacidad de trabajo	ton/h	8 - 13	18 - 25	38 - 45	50 - 65	75 - 90	150
Optional Opțiune	Option / Zubehör Opción	(*)	7	7	7	7	7	7

IT N.B. I dati sopra riportati hanno scopo puramente indicativo e possono variare a seconda del grado di maturazione, della tipologia di uva ed in base alla modalità di alimentazione.

RO P.S. Datele de mai sus sunt indicative și pot varia în funcție de gradul de coacere, tipul de struguri și metoda de metoda de alimentare.

FR P.S. Les données indiquées ci-dessus sont purement indicatives et non engageantes et peuvent varier selon le degré de maturation, de la typologie de raisins et les modalités d'alimentation.

DE Anm. Die o.g. Daten sind nur andeutend und können je nach Reifegrad, Traubentypologie und Beschickungsmethode variieren.

ES P.S. Los datos anteriores son solamente indicativos y pueden variar según grado de maduración, variedad de uva y en base a las modalidades de alimentación.

# Selecție Kappa

**IT** Ampia gamma di tavoli e nastri per la selezione ed il trasporto delle uve intere, diraspate-pigiate e fermentate.

**RO** Gamă largă de mese și benzi pentru sortarea și transportul ciorchinilor întregi, strugurilor desciorchinați și zdrobiți și a tescovinei.

**FR** Large gamme de tables et tapis pour le tri et le transport des raisins entiers, égrappés-foulés et fermentés.



**IT** Tavoli vibranti TVC 1500-2000/TVL 3500-5000 per il trasporto e cernita delle uve. Grazie alla prima parte grigliata sono particolarmente indicati nel caso di prodotti che contengono una frazione liquida.

**RO** Mese vibratoare (modele TVC 1500-2000/TVL 3500-5000) pentru transportul și sortarea strugurilor. Proiectate cu grătare de scurgere la începutul meselor pentru a procesa strugurii care conțin cantități mari de suc.

**FR** Tables vibrantes TVC 1500-2000/TVL 3500-5000 pour le transport et tri des raisins. Grace à la première partie grillée elles sont particulièrement indiquées pour les produits qui contiennent une fraction liquide.

**DE** Rütteltische TVC 1500-2000/TVL 3500-5000 zur Förderung und Auslese der Trauben. Dank des Gitterrostes im ersten Abschnitt, sind sie besonders geeignet für Produkte, die eine flüssige Fraktion enthalten.

**ES** Mesas vibrantes TVC 1500-2000/TVL 3500-5000 para el transporte y la selección de las uvas. Gracias a la primera parte grillada son especialmente aptas para productos que contienen una fracción líquida.

**DE** Großes Sortiment an Auswahltischen und Auswahlbändern zur Förderung ganzer, abgebeerter, gequetschter und vergorener Trauben.

**ES** Amplia gama de mesas y cintas para la selección y el transporte de los racimos enteros, uvas despalilladas-estrujadas y fermentadas.



**IT** Nastri di cernita NC 3500-5500 dotati di griglia drenante, vasca di recupero dei gocciolati e barra di lavaggio.

**RO** Benzi de sortare (modele NC 3500-5500) echipate cu grătar de scurgere, recipient de colectare a sucului și bară de spălare.

**FR** Tapis de tri NC 3500-5500 équipés de grille drainante, maie de récupération gouttes et barre de lavage.

**DE** Auswahlbänder NC 3500-5500, versehen mit Entsaftungsrost, Saftauffangwanne und Waschleiste.

**ES** Cintas de selección NC 3500-5500 con grilla drenante, bandeja recolectora gotas de jugo y barra de lavado.



**IT** Nastri elevatori NE 2500-3500-4500-5500-7000 regolabili nell'inclinazione, dotati di tramoggia di raccolta gocciolati e barra di lavaggio.

**RO** Benzi transportoare înclinate, cu înălțime reglabilă (modele NE 2500-3500-4500-5500-7000), echipate cu recipient de colectare a sucului și bară de spălare.

**FR** Tapis élévateurs NE 2500-3500-4500-5500-7000 réglables dans l'inclinaison, équipés de trémie de récupération gouttes et barre de lavage.

**DE** Höhenverstellbare Bänder NE 2500-3500-4500-5500-7000 in der Neigung verstellbar, versehen mit Saftauffangwanne und Waschleiste.

**ES** Cintas elevadoras NE 2500-3500-4500-5500-7000 regulables en la inclinación, con tolva recolectora de gotas de jugo y barra de lavado.



# Selecție Kappa



**IT** Supporto per lo scarico manuale delle cassette per tavoli vibranti e nastri di cernita. \*Foto supporto scarico manuale nei tavoli vibranti.

**RO** Suporturi din oțel inoxidabil pentru a ajuta la golirea manuală a recipientelor de colectare mai mici pe mesele vibratoare și benzile de sortare. \*Imaginea ilustrează suportul pentru golirea manuală a recipientelor de colectare mai mici pe mesele vibratoare.

**FR** Support pour déchargement manuel des caisses pour tables vibrantes et tapis de tri. \*Photo support pour déchargement manuel pour tables vibrantes.

**DE** Stütze zum manuellen Auskippen von Kisten auf Rütteltische und Auswahlbänder. \* Bild: stütze zum manuellen Auskippen auf Rütteltische.

**ES** Soporte para descarga manual de cajas para mesas vibrantes y cintas de selección. \*Foto soporte descarga manual para mesas vibrantes.

**IT** Tramoggia per la ricezione di uva in bins per tavoli vibranti, nastri di cernita e nastri elevatori.

**RO** Buncăr de alimentare pentru a facilita golirea recipientelor cu struguri pe mesele vibratoare, benzile de sortare și benzile transportoare înclinate.

**FR** Trémie pour réception raisins en bins pour tables vibrantes, tapis de tri et élévateurs.

**DE** Trichter zur Traubenannahme aus Bütten auf Rütteltische, Auswahlbänder und höhenverstellbare Bänder.

**ES** Tolva para la recepción de las uvas en bins para mesas vibrantes, cintas de selección y elevadoras.



**IT** Inverter di regolazione della velocità consente di adattare il sistema ad ogni esigenza di trasporto o selezione del prodotto.

**RO** Reglarea vitezei prin variatorul de frecvență (VFD) permite sistemului să potrivească toate cerințele de sortare și transportare.

**FR** Variateur de réglage vitesse permet d'adapter le système à toutes exigences de transport ou tri du produit.

**DE** FU-Wandler zur Geschwindigkeitsregulierung ermöglicht es, das System jedem Anspruch zur Förderung oder Auslese des Produktes anzupassen.

**ES** Variador ajuste velocidad permite adaptar el sistema a cada exigencia de transporte o selección del producto.



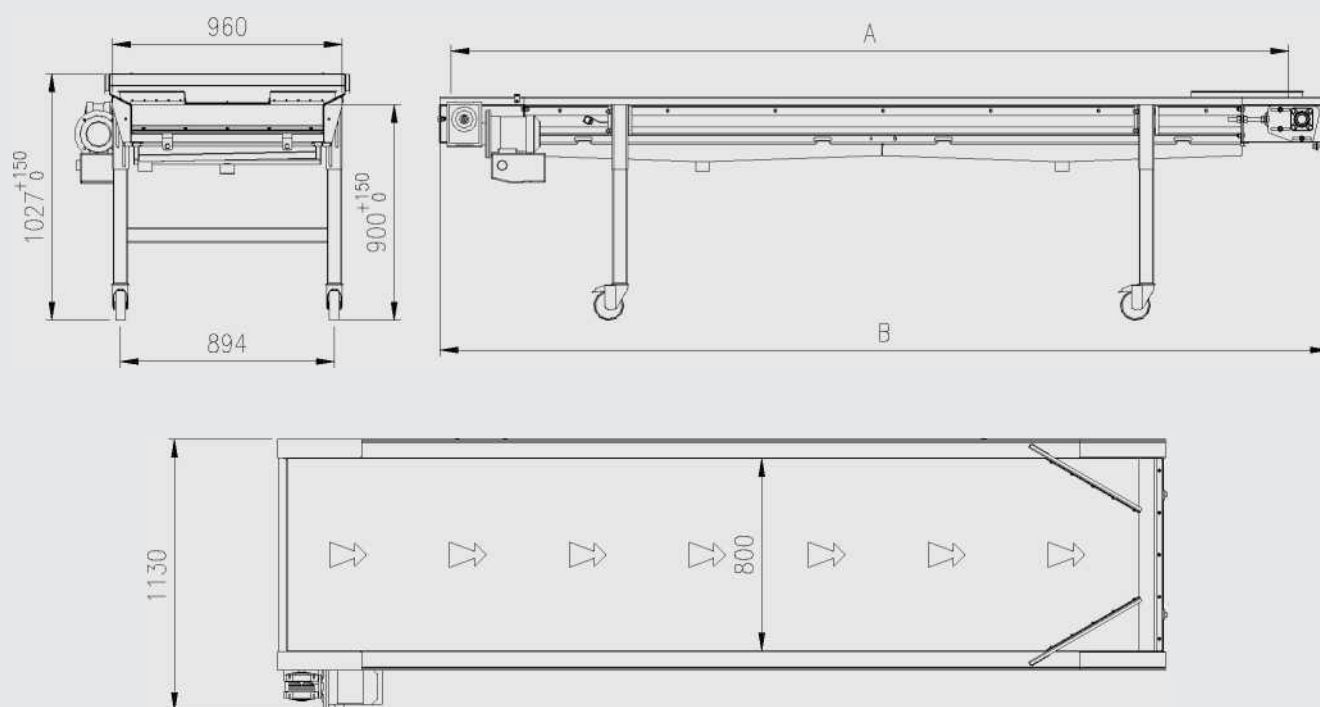

IT / RO		FR / DE / ES		NC 3500	NC 5500
A	A	mm	3500	5500	
B	B	mm	3710	5710	
Peso a vuoto Greutate fără încărcătură	Poids à vide / Leergewicht Peso en vaci'ò	kg	203	261	
Potenza installata Putere instalată	Puissance installée / Anschlussleistung Potencia instalada	kW/50Hz	0,75	0,75	
Portata max. Capacitate maximă	Capacité maximum / Förderleistung max. Capacidad máxima	ton/h	8	8	

IT N.B. I dati sopra riportati hanno scopo puramente indicativo e possono variare a seconda delle caratteristiche del prodotto ed in base alla modalità di alimentazione.

RO P.S. Datele de mai sus sunt indicative și pot varia în funcție de caracteristicile produsului și de metoda de alimentare.

FR P.S. Les données indiquées ci-dessus sont purement indicatives et non engageantes et peuvent varier selon les caractéristiques de raisins et les modalités d'alimentation.

DE Anm. Die o.g. Daten sind nur andeutend und können je nach Traubenmerkmale und Beschickungsmethode variieren.

ES P.S. Los datos mencionados anteriormente son solamente indicativos y pueden variar según las características de uva y en base a las modalidades de alimentación.



# Selectie Kappa

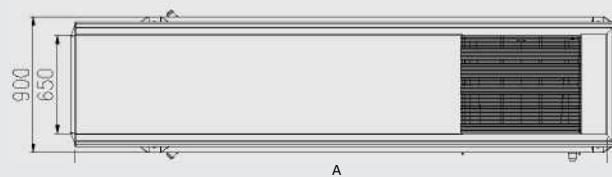
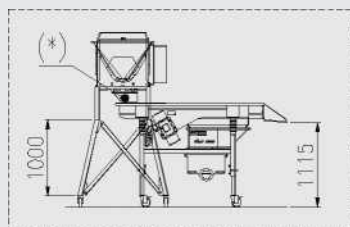
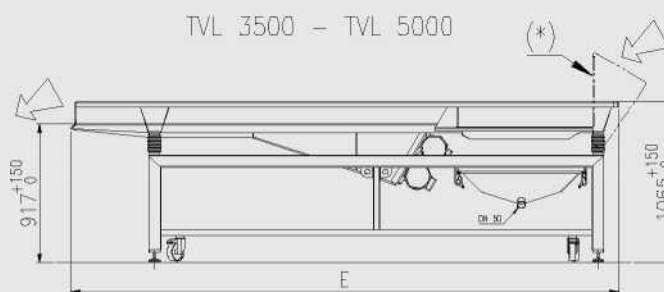
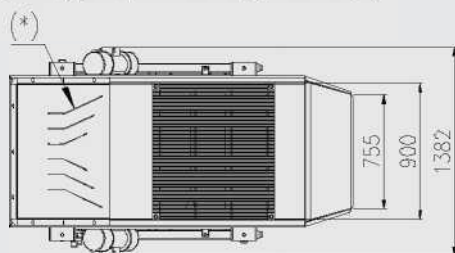
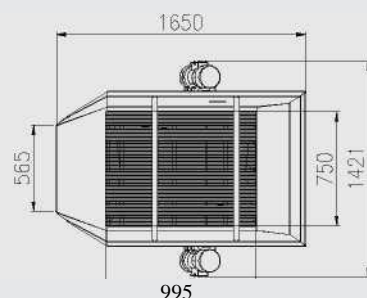
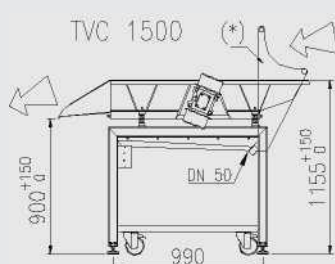
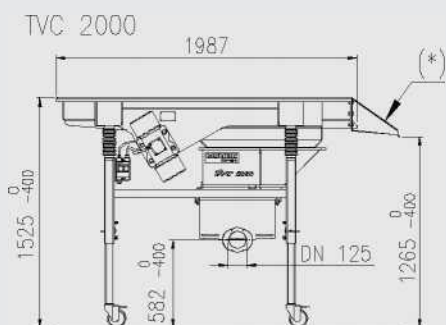

IT / RO		FR / DE / ES		TVC 1500	TVC 2000	TVL 3500	TVL 5000
A	A	mm		-	-	3500	5000
E	E	mm		-	-	3670	5170
Peso a vuoto Greutate fără încărcătură	Poids à vide / Leergewicht Peso en vacío	kg		220	400	450	675
Potenza installata Putere instalată	Puissance installée / Anschlussleistung Potencia instalada	kW/50Hz		0.6	1.3	1.3	1.3
Capacità vasca mosto Capacitate recipient suc	Capacità maie / Volumen Saftwanne Capacidad bandeja	lt		-	-	100	100
Optional Opțiune	Option / Zubehör Opción	(*)		V	V	V	V

IT N.B. I dati sopra riportati hanno scopo puramente indicativo e possono variare a seconda delle caratteristiche del prodotto ed in base alla modalità di alimentazione.

RO P.S. Datele de mai sus sunt indicative și pot varia în funcție de caracteristicile produsului și de metoda de alimentare.

FR P.S. Les données indiquées ci-dessus sont purement indicatives et non engageantes et peuvent varier selon les caractéristiques de raisins et les modalités d'alimentation.

DE Anm. Die o.g. Daten sind nur andeutend und können je nach Traubenmerkmale und Beschickungsmethode variieren.

ES P.S. Los datos mencionados anteriormente son solamente indicativos y pueden variar según las características de uva y en base a las modalidades de alimentación.

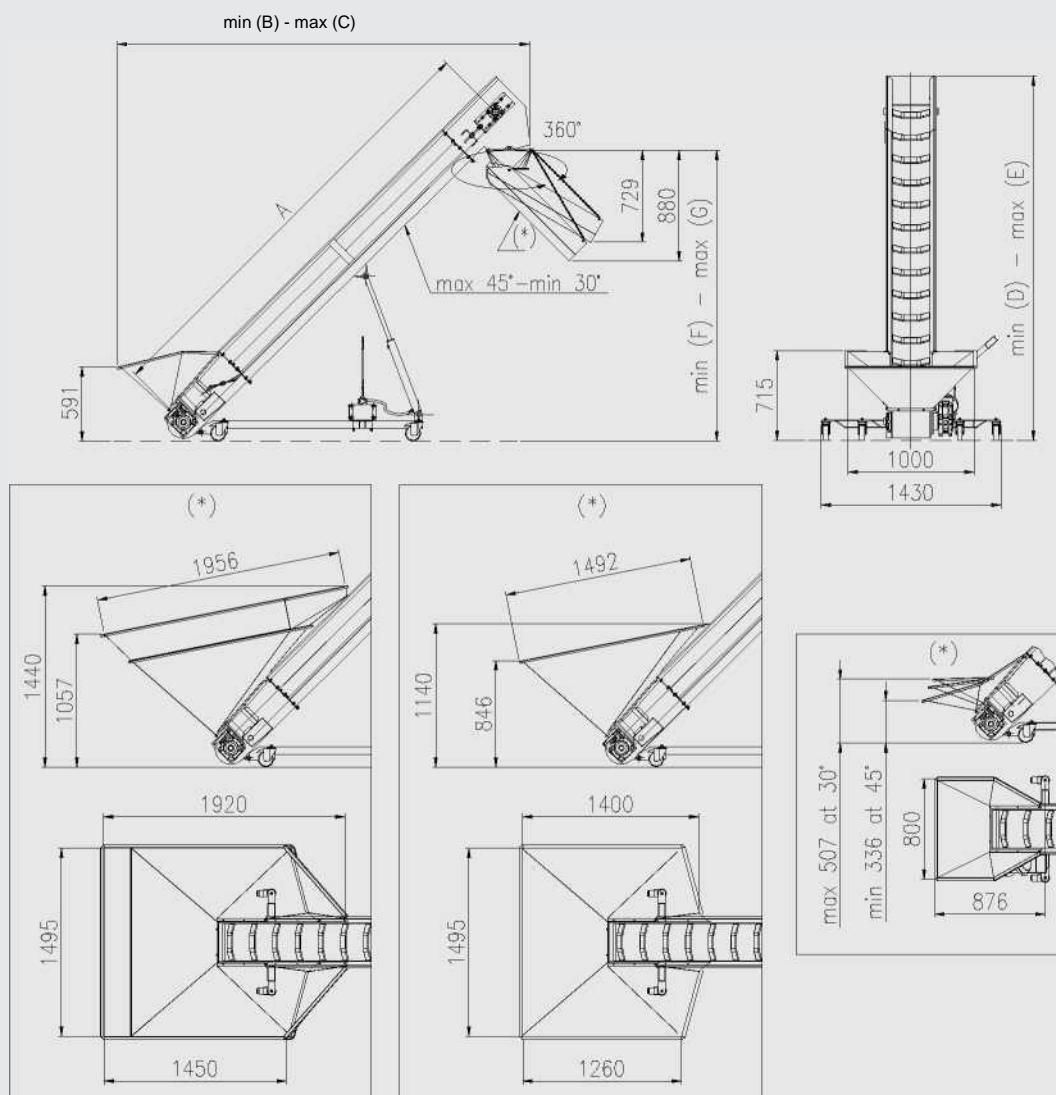

IT / RO	FR / DE / ES		NE 2500	NE 3500	NE 4500	NE 5500	NE 7000
A	A	mm	2500	3500	4500	5500	7000
B	B	mm	2570	3285	3970	4650	5730
C	C	mm	2960	3860	4780	5700	7160
D	D	mm	1700	2100	2500	2900	2640
E	E	mm	2200	2900	3650	4370	5410
F	F	mm	1110	1470	1885	2300	2030
G	G	mm	1610	2320	3050	3780	4820
Peso a vuoto Greutate fără încărcătură	Poids à vide / Leergewicht Peso en vado	kg	205	245	280	310	470
Potența instalată Putere instalată	Puissance installée / Anschlussleistung Potencia instalada	kW/50Hz	0.75	0.75	0.75	0.75	1.1
Portată Capacitate	Débit / Förderleistung bei 45° max. Caudal	ton/h	8	8	8	8	8
Optional Opțiune	Option / Zubehör Opción	(*)	7	7	7	7	7



# Pompe Kappa

**IT** Una gamma completa di pompe serie Kappa e DMN per il trasporto di uva, vinaccia, mosti e vini nel massimo rispetto della qualità.

**RO** O gamă largă de pompe Kappa și DMN pentru a răspunde tuturor cerințelor de extragere vinicolă, cu cel mai mare respect pentru calitatea fructului.

**FR** Une gamme complète de pompes série Kappa et DMN pour le transport raisins, marc, moûts et vins dans le respect maximum de la qualité.

**DE** Eine komplette Reihe von Pumpen der Serie Kappa und DMN um jeden Anspruch zur Förderung von Trauben, Maische, Moste und Weine zu erfüllen, mit höchster Rücksicht auf die Qualität.

**ES** Una amplia gama de bombas serie Kappa y DMN para el transporte de uvas, orujos, mostos y vinos con el máximo respeto de la calidad.



**IT** Gruppo pompante di grande diametro e basso numero di giri per un soffice trasporto del prodotto con sonda termica a protezione dello statore [A]. Ampia tramoggia di raccolta del prodotto con sonda di livello [B].

**RO** Agregat de pompare cu diametru mare și rotație redusă pentru pompare ușoară, echipat cu sondă termică pentru a proteja statorul [A]. Buncăr de recepție mare cu sondă de nivel pentru a automatiza funcția de pornire/oprire a pompei [B].

**FR** Groupe pompant de grand diamètre et bas nombre de tours pour un transport doux du produit complet de sonde thermique pour protéger le stator [A]. Large trémie de récupération produit avec sonde de niveau [B].



**DE** Pumpeinheit mit großem Durchmesser und niedriger Drehzahl zur sanften Förderung des Produktes mit thermischem Fühler als Schutz des Stators [A]. Großer Aufschütttrichter mit Niveaufühler [B].

**ES** Grupo de bombeo de gran diámetro y bajo número de vueltas para un transporte suave del producto completo de sonda térmica para proteger el estator [A]. Gran tolva recolectora del producto con sonda de nivel [B].

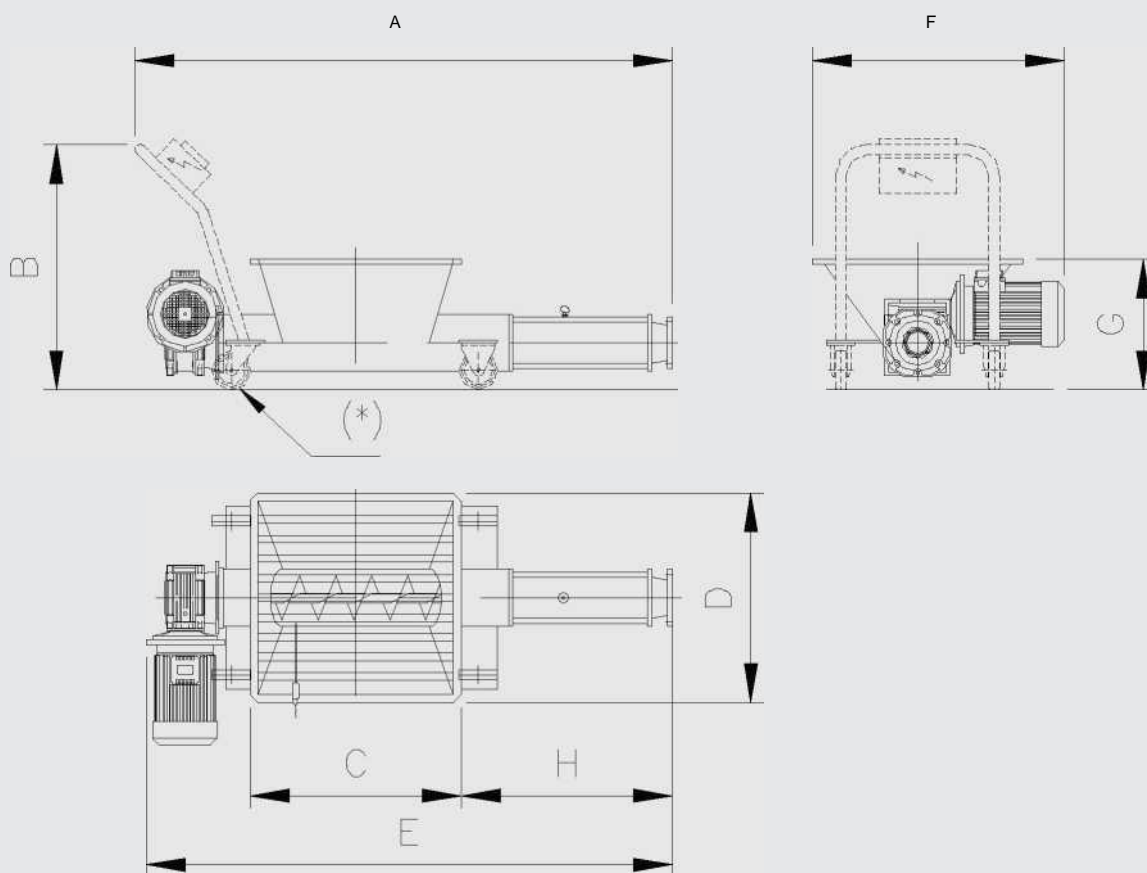

KAPPA			15	25	50	60	90	150	DMN 60	DMN 80
IT / RO	FR / DE / ES									
A	A	mm	2010	2070	2565	2785	3655	2935	2200	2315
B	B	mm	955	925	595	610	690	730	910	950
C	C	mm	810	810	900	900	1200	1325	1060	1060
D	D	mm	810	810	900	900	1100	1200	1060	1060
E	E	mm	1945	2010	2565	2785	3655	2935	1980	2115
F	F	mm	940	980	900	900	1100	1515	1060	1060
G	G	mm	515	515	595	610	690	730	700	700
H	H	mm	460	795	875	875	1380	950	650	750
DN	DN	mm	80	100	125	125	150	200	100	125
Peso a vuoto Greutate fără încărcătură	Poids à vide / Leergewicht Peso en vado	kg	260	280	280	380	620	800	350	500
Potenza installata Putere instalată	Puissance installée / Anschlussleistung Potencia instalada	kW/50Hz	5,5	7,5	11	15	18,5	22	4,75	8,25
Portata Capacitate	Débit / Förderleistung Caudal	(m <sup>3</sup> /h)	15	25	55	60	100	140	14	29
Optional Opțiune	Option / Zubehör Opción	(*)	standard	standard	√	√	X	X	standard	standard

IT N.B. I dati sopra riportati hanno scopo puramente indicativo e non impegnativo in quanto dipendono dalle caratteristiche del prodotto pompato.

RO P.S. Datele de mai sus sunt indicative și nu au caracter obligatoriu, deoarece depind de caracteristicile produsului pompat.

FR P.S. Les données indiquées ci-dessus sont à titre indicatif et non contraignant, puisque elles sont dues aux caractéristiques du produit à pomper.

DE Anm. Die oben genannten Daten haben nur einen hinweisenden, aber keinen verbindlichen Zweck, da sie von den Eigenschaften des Fördermediums abhängen.

ES P.S. Los datos mencionados anteriormente son solamente indicativos ya que dependen de las características del producto a bombear.

# DIEMME Enologia

DIEMME Enologia S.p.A.

Via Bedazzo, 19 - 48022 Lugo (Ra) - Italia - Tel. +39 0545 219911 - Fax +39 0545 33002

[www.diemme-enologia.com](http://www.diemme-enologia.com) - [info@diemme-enologia.com](mailto:info@diemme-enologia.com)



## Diemme Enologia, sisteme proiectate cu respect pentru mediul înconjurător

DIEMME Enologia S.p.A. si riserva il diritto di apportare in qualsiasi momento le modifiche che ritiene indispensabili al miglioramento della sua produzione.

Pentru a îmbunătăți producția, DIEMME Enologia S.p.A. își rezervă dreptul de a introduce în orice moment modificările pe care le consideră necesare.

DIEMME Enologia S.p.A. se réserve le droit d'apporter à tout moment, toutes les modifications jugées indispensables, afin d'améliorer sa production.

DIEMME Enologia S.p.A. behält sich das Recht vor, in irgendeinem Augenblick Änderungen einzuführen, die sie für die Verbesserung ihrer Produkte unbedingt nötig hält.

DIEMME Enologia S.p.A. se reserva el derecho de aportar en cualquier momento las modificaciones que considera indispensables para el mejoramiento de su producción.